

2025 1학기
연세대학교

수업계획서

교육철학

DAVID MEYER | PHD
꽃기린

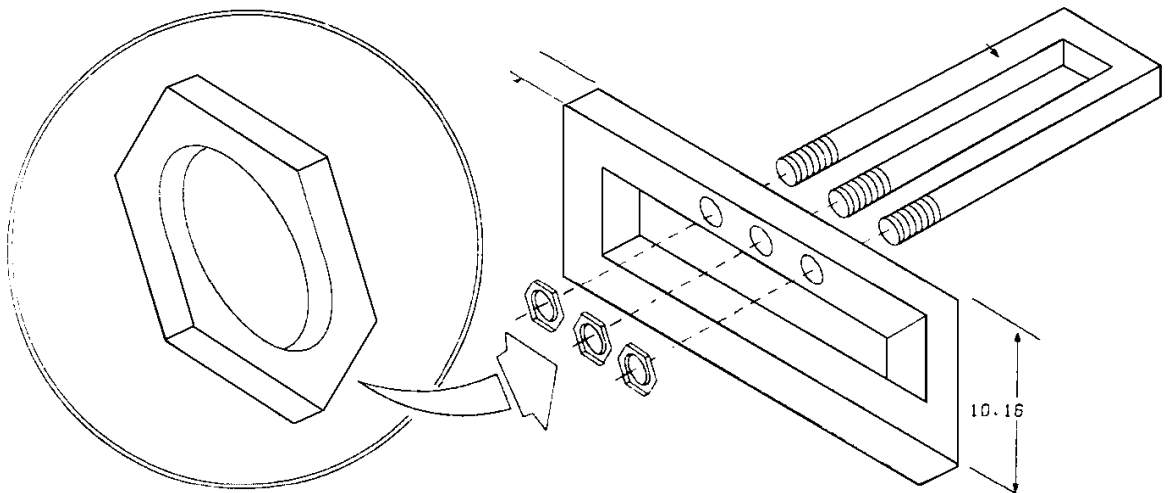
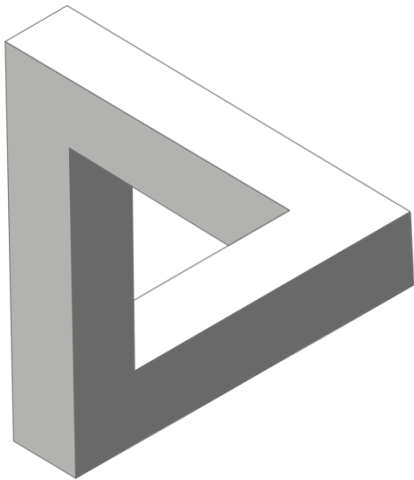
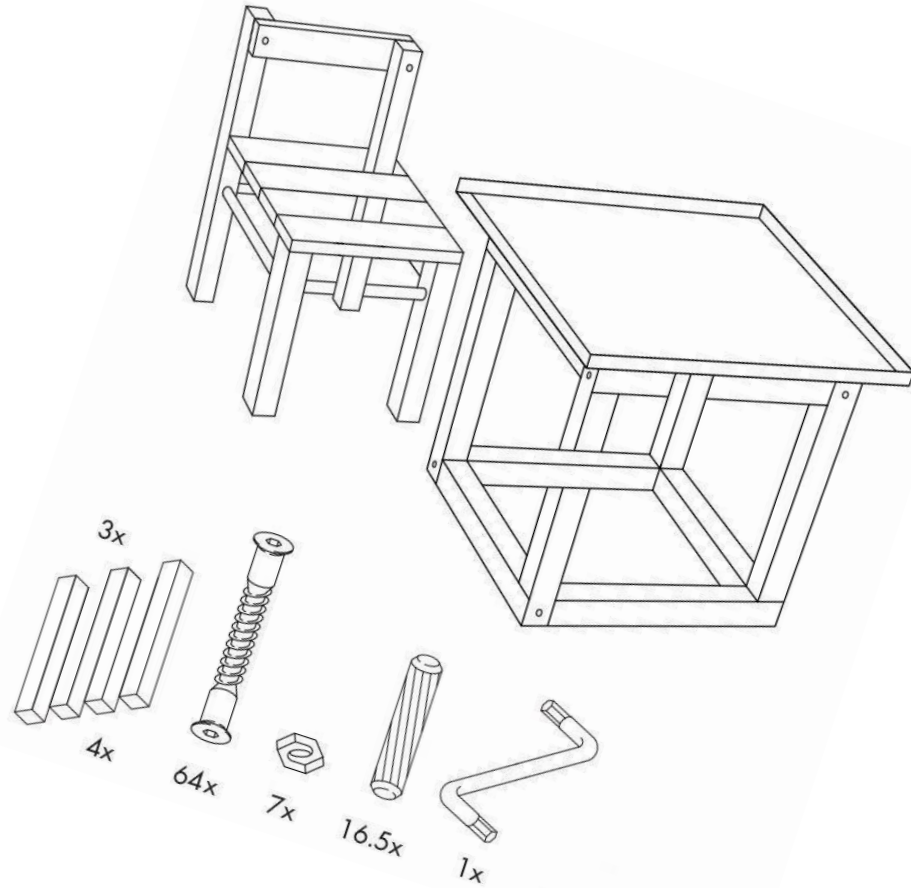

교육철학

EDU2111	교603
2025 1학기	水 12:00-14:00
연세대학교	金 12:00-13:00

DSM@NAMU.BLUE

DAVID MEYER | PHD
꽃기린

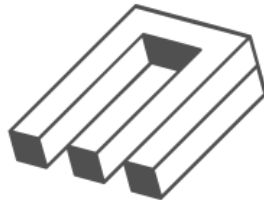

이 수업은 전 세계의 다양한 철학적 관점, 문제, 그리고 교육에 대한 접근 방식을 넓게 조사함으로써 철학과 교육에 대한 다원적인 소개를 제공하는 것을 목표로 합니다. 이 조사는 인간 교육에 관련된 사상, 의미, 가치 그리고 관점의 광대한 다양성을 이해하고자 하며 우리 자신의 견해를 스스로 알아보고 반성하기 위한 것입니다. 이 수업은 교육에 대한 여러분의 선입견을 솔직하게 직면하고, 그 가정의 기원과 결과도 알아보도록 도전할 것입니다. 🌸



여러분의 책임 | 나의 책임

- | | | |
|---|---|---|
| <p>15주 동안 수업에 참석하고, 아프거나 어떤 이유로든 결석해야 할 때 말씀 주실 것</p> | 1 | <p>교육 철학에서의 다양한 관점과 문제들을 폭넓고 철저하게 조사하기 위해 다양한 자료를 수집하고 정리할 것</p> |
| <p>매주 독서물을 하나 이상 읽고 그 내용이 자신의 견해와 가치관에 어떤 함의가 있는지 반성할 것</p> | 2 | <p>통찰력 있는 강의와 시청각 자료를 여러 형식으로 접근 가능하게 만들 것</p> |
| <p>매주 소규모 그룹 토론에 참여할 것</p> | 3 | <p>토론을 촉진하고 여러분의 관심사와 질문에 맞춰 강의 내용을 조정할 것</p> |
| <p>자신의 교육관에 대해 나와 함께 몇번 비동기적으로 이야기를 나눌 것</p> | 4 | <p>과제물에 대한 의미 있는 피드백을 드리고 자신의 생각을 발전하는 데 도움이 되는 질문과 코멘트를 드릴 것</p> |
| <p>교육에 대한 자신의 철학적 견해를 표현하는 선언문을 한 학기 동안 작성하고 수정할 것</p> | 5 | <p>평가 기준과 결과를 명확히 전달하고, 이의를 제기할 기회를 제공할 것</p> |

목표



숙고

자신의 신념, 욕구, 선입견, 편견, 그리고 가치관을 식별하려고 노력하시길 바랍니다.

이 수업에서 접하는 다른 관점이 자신의 입장을 어떻게 문제화하는지 고려하시고 그렇게 많고 다른 관점이 존재하는 이유도 생각해 보시길 권합니다.



감상



반성

이 수업에서 접하게 될 대안 중에 의미 있다고 생각하는 것을 바탕으로 자신의 가치관과 관점을 비판적으로 평가하고 적응하도록 노력하시길 바랍니다.

이 수업은 교육 철학의 주요 흐름과 이슈를 이해하는 데 도움이 되어, 자신의 관점을 더 효과적으로 개발하고 표현하며 옹호할 수 있게 도움이 되었으면 합니다.



표현



문제인식

교육 철학에서 다루는 다양한 문제를 익힘으로써 자신의 경험과 탐구에서 문제적인 조건을 인식할 수 있는 능력을 기를 수 있는 기회가 되었으면 합니다.

수업 방식

수업 시간



수요일 수업은 소규모 그룹 토론으로 시작합니다. 매주 새로운 그룹에 무작위로 배정됩니다. 토론 시간이 시작하기 전에 제가 몇 가지의 토론 질문을 제시합니다. 제가 제시한 질문이나 자신의 질문을 가지고 토론해도 상관 없습니다. 각 그룹은 가상 화이트보드에 간단한 메모를 남깁니다. 토론 시간이 끝난 다음에 다시 모여 다 같이 토론하는 시간을 가집니다. 필요할 때 제가 질문과 의견에 답변하고, 간단한 강의로 토론을 보완할 수 있습니다.



금요일 수업은 PPT 발표로 진행됩니다. 이 발표를 통해 그 다음 주에 논의할 주제, 테마, 읽을거리 등을 소개합니다.

과제



매주 수요일 수업이 시작하기 전에 제출할 간단한 설문이 있습니다. 이 설문은 이름과 읽은 독서물을 표시하고, 독서물이나 주간 주제와 관련된 토론 질문 하나만 쓰고 제출하는 것에 불과합니다.



자신의 교육철학을 식별하고 반성하는 데 도움이 되도록, 학기 내내 지속되는 대화를 나눌 것입니다. 이 대화는 이메일을 통해 저와 함께 비동기적으로 이야기를 나눌 것이며, 내용이 짧고 가벼우니 부담이 안 될 것입니다.



이 수업의 주요 과제는 교육에 대한 자신의 철학적 입장을 간결하게 표현하는 선언문입니다. 학기 동안 다양한 문제와 관점을 고려하여 매우 간단한 초안을 작성한 후 두 번 수정합니다.

공동 약속



접근 가능성

이 수업에서 여러분의 경험을 가능한 한 풍부하게 만드는 것이 우선입니다. 수업에 참여하고 수업 내용을 접근하는 데 방해되는 장벽을 낮추기 위해 최선을 다하고 있습니다. 특별한 조치가 필요하시면 언제든지 말씀해 주세요. 적절한 조정을 기꺼이 도와 드리겠습니다.



모든 읽을거리는 LearnUs에서 전자 형식으로 제공됩니다. 따로 구매할 것이 없습니다.

모든 강의와 발표는 녹화되어 언제든지 참조할 수 있도록 제공됩니다. 여러분의 편의를 위해 가능한 한 대본이나 자막도 포함하도록 하겠습니다.



강의, 발표, 읽기자료는 주로 영어로 제공됩니다. 그러나 저와 소통하거나 그룹 토론을 할 때 한국어를 사용해도 좋습니다 (다만 다른 그룹원이 소외되지 않는다면). 과제물도 한국어로 작성해도 됩니다.



무차별

이 강좌는 성별, 인종, 또는 계급에 대한 차별을 수용하지 않으며, 어떤 형태의 혐오 발언이나 괴롭힘도 용납하지 않습니다. 이는 말할 필요도 없는 일이며, **여러분은 이 수업에 많은 기여를 할 수 있는 좋은 사람임을 확신합니다.** 다만, 여기에서 언급하는 이유는 파시스트 같은 불량배를 막기 위한 겁니다. ❀

수업 구조

발표 및 강의

이 수업의 발표와 강의는 읽기자료와 관련된 주제를 다루고 있습니다. 여러분의 피드백, 즉 주간 설문, 질문 등을 바탕으로, 이 내용을 여러분의 관심사에 더 관련성 있게 조정하겠습니다. 읽기자료에 명시된 내용을 반복하는 대신, 발표와 강의는 읽기자료에서 제기되는 문제나 관점들을 다른 관련 주제, 개념 그리고 이슈와 연결하여 문맥화하려고 합니다.

주간 주제와 여러분의 관점과의 관계에 대해서 반성하는 데 도움이 되도록, 각 모듈에는 간단한 보충 내용이 포함되어 있습니다. 이 내용에는 관련 현안에 대한 논평, 특별 철학 주제에 대한 간단한 소개, 그리고 관련 논리적 오류나 인지적 편향에 대한 비공식적인 검토가 포함됩니다.

토론

매주 여러분은 한두 명의 다른 수강생과 함께 무작위로 그룹에 배정받을 것입니다. 그렇게 함으로써 한 학기 동안 다른 모든 수강생과 상호작용할 기회를 가질 것이며 이 수업에서 다루는 주제에 대한 다양한 관점을 접할 수 있을 겁니다.

매주 수요일 수업 시작 시, 저는 주간 주제와 관련된 몇 가지 토론 질문을 소개할 겁니다. 토론 그룹에서는 이 질문 중 일부 또는 모두를 논의하거나, 주간 설문으로 제출한 자신의 질문이나 관련 주제에 대해서 논의해도 됩니다. 토론은

20-30분 동안 진행됩니다. 각 그룹이 토론에서 다룬 흥미로운 점을 공유할 수 있는 가상 화이트보드가 있을 것입니다. 예를 들어, 주어진 질문에 대한 응답과 같은 내용을 공유할 수 있습니다.

토론은 논쟁이 아니라 대화입니다. 모든 그룹 구성원이 한국어를 구사할 경우, 여러분의 토론과 노트를 **한국어로** 공유하는 것은 전혀 문제없습니다. 이견과 비판은 용납되지만, 불경은 되지 않습니다. 다만, 심한 편견(bigotry)과 파시즘은 예외입니다. 그들은 존경할 가치가 없으며, 따라서 인정받을 자격도 없습니다. ❀

과제

이 수업에는 세 가지 유형의 과제가 있습니다: **주간 설문**, 저와 비동기적으로 하는 **대화**, 그리고 자신의 교육 철학을 표현하는 **선언문**.

대화와 주간 설문은 모두 비교적 가벼운 과제입니다. 이들은 글쓰기와 소요시간이 아주 적습니다. 선언문도 비교적 가벼운 성격으로, 짧고 간결하게 작성되어야 합니다. 그러나, 그 길이에 상관없이 여러분의 아이디어와 수업에서 다루어진 아이디어에 충분히 반성했음을 보여주어야 합니다.

주간 설문

매주 수요일 수업 시작 전에 제출할 간단한 온라인 설문조사가 있을 겁니다. 이러한 설문조사는 두 가지의 목적으로 실시합니다: 수업 토론을 준비하기 위해 미리 토론 질문을 생각하도록 유도하고, 어떤 읽기자료를 읽었는지와 그에 대

한 여러분의 생각을 고려하여 토론을 더 잘 이끌고 강의 내용을 조정할 수 있도록 합니다. 이 목적에 따라, **늦게 제출한 것을 받지 않겠습니다.**

설문조사는 수업 명단에서 이름을 선택하고 읽은 읽기자료를 표시하며, 짧은 토론 질문을 입력할 수 있는 간단한 온라인 양식입니다. 주간 설문조사 링크는 매주 LearnUs에서 공유됩니다. 설문조사를 완료하는 데는 10분 이상 걸리지 않을 겁니다. 또한, **토론 질문을 한국어로 작성하는 것도 전혀 문제없습니다.**



이 수업의 주요 목표는 여러분의 관점과 가치관의 기원, 맥락 그리고 함의에 대해서 반성하도록 도전하는 것입니다. 대화는 수업에서 다루는 주제와 문제의 맥락에서 교육에 대한 자신의 생각을 검토하는 데 돕기 위한 겁니다. 다시 말하면, 주기적으로 저와 함께 수업의 내용이나 자신의 생각에 대한 대화를 나눌 수 있는 기회입니다.

대화는 비동기 방식으로 진행될 것입니다. 즉, 실시간으로 이루어지지 않고 **이 메일을 통해 이루어질 것입니다.** 이는 과제의 부담을 최소화하는 장점이 있으며, 또한 우리가 말하고 싶은 내용을 미리 생각하고 편리한 시간에 응답할 수 있는 시간을 충분히 가질 수 있습니다.

선언문 첫 번째 초안을 제출할 때에는 대화가 시작될 겁니다. 그런 다음, 여러분의 관심을 끌 수 있는 아이디어와 자료를 제시하기 위해 질문과 의견을 제시할 것입니다. **여러분의 응답은 길지 않아도 되고, 형식적일 필요도 없습니다!** 또한, 제가 한 모든 말에 세밀하게 답변할 필요도 없습니다.

여러분이 가장 편리할 때, 그리고 원하는 만큼 자주 응답할 수 있습니다. 중간시험 기간 전후에 최소한 두번씩 메일을 주고받았으면 합니다. 여러분이 보내시는 이메일의 양에 따라 부담이 너무 커지면 이보다 더 자주 응답하지 못할 수도 있습니다. 그러나, 제가 할 수 있는 한 최대한 유익한 의견과 질문을 제공할 것입니다. 물론, 여러분의 질문도 대환영합니다.

선언문

이 수업의 주요 과제는 교육에 대한 철학적 관점을 표현하는 선언문을 작성하는 것입니다. 이 과제의 목적은 자신의 생각을 다른 철학적 이론, 문제 또는 사회적 이슈의 맥락에서 이해하려고 노력하는 것입니다. 이를 통해 우리는 우리의 관점과 자기 이해를 확장할 수 있는 기회를 가질 수 있으며, 또한 우리의 의식적 또는 무의식적 경험이 우리의 생각과 세계를 인식하는 방식에 미치는 영향을 이해하는 데 도움이 됩니다.



초고

첫 번째 초안은 2주차 수요일(12일)까지 제출할 겁니다. 이는 여러분이 작성할 당시에 교육에 대해 가진 생각이나 감정을 매우 간결하고 거친, 솔직한 형태로 표현한 것입니다. 철학적이거나 텍스트가 아니어도 됩니다. 콜라주, 만화, 마인드맵, 개요, 시, 또는 몇 마디의 문장만으로도 모두 허용됩니다. 중요한 것은 이 수업에서 접하게 될 다양한 철학적 관점에 대해서 반성할 때 참조할 만한 틀을 만드는 겁니다. 초고는 브레인스토밍이므로, 여러분에게 가장 의미 있는 방식으로 자유롭게 만들어 보세요. 이 초안은 여러분의 수정 작업을 도와줄 우리의 대화의 시작이 될 것입니다.



중간·기말 수정본

중간·기말시험 주에는 선언문의 수정본을 제출할 겁니다. 초안과 마찬가지로, 수정본은 텍스트, 시각적, 음악적 등 여러분이 원하는 형식으로 만들 수 있습니다. 그러나, 학기의 초·후반 동안 다루어진 다양한 주제와 관련된 자신의 관점을 고려한 것을 명확히 보여야 합니다. 이 수업에서 다른 철학적 입장을 채택하거나 동의할 필요는 없지만, 자신의 관점을 다른 관점과 문제의 맥락에서 이해하

는 방식을 명확히 표현해야 합니다. 그리고, 자신의 의견이 그 다른 관점에도 불구하고 왜 정당한지 설명해야 합니다. 수정본에는 형식적인 논증이 포함될 필요는 없지만, 여러분의 수정본이 의미 있는 반성, 다른 관점 또는 문제에 대한 진지한 고려의 결과임을 명확히 해야 합니다. ❀



저는 양적 평가보다는 질적 평가에 많은 에너지를 쏟습니다. 예를 들어, 과제에 대한 피드백, 대화에서 질문과 의견 등입니다. 여러분이 이 수업에서 얻는 것은 크게 여러분에게 달려 있으며, 그 경험의 의미는 본질적으로 열린 것입니다. 질적 피드백을 양적 점수보다 우선시하는 것은 평가 과정 그 자체를 여러분의 수업 경험의 의미 있는 부분으로 만드는 장점이 있습니다. 그러나, 결국 저는 기말에 문자 등급 식으로 여러분을 평가해야 합니다. 따라서 가능한 한 공정하고 투명한 평가 정책을 결정하는 것이 필요합니다.

이 수업에서는 양적 평가 문제를 세 가지 방법으로 완화할 것입니다: 1) 자기평가를 통해 **자신의 성적을 스스로 결정할 수 있도록** 하고, 2) 자기평가를 할 때, **평가 범주의 가중치를 결정할 수 있도록** 하고, 3) 학기 초에 **평가 기준을 다른 수강생과 같이 협력하여 정하도록 할** 겁니다. 이 세 가지 방법을 통해 여러분은 자신의 학습 경험에 더 많은 통제권을 가질 수 있으며, 평가 과정이 더 의미 있고 공정하게 느껴질 것입니다.



기말에는 온라인 자기평가 양식이 배포될 겁니다. 자기평가는 각 평가 범주(출석, 참여, 선언문)에 대해 양적 또는 질적으로 스스로를 평가하는 것입니다. 즉, 각 범주에 대해 자신에게 점수를 주고 그 이유도 설명합니다. 자기평가는 수업

시간에 합의된 평가 기준으로 수행합니다. 자신을 솔직하게 평가하되, 과도하게 겸손할 필요는 없습니다. 진정으로 자신이 받을 만한 점수를 자신에게 주세요.

또한, 자기평가 양식은 각 평가 범주가 최종 성적에 미치는 비중을 선택할 수 있도록 구성되어 있습니다. 각 범주의 최소 및 최대 가중치는 각각 20%와 50%이며, 총합은 100%가 되어야 합니다. 자기평가 양식에서 각 범주에 대해 이 범위 내의 값을 지정하거나 기본 값을 수락할 수 있습니다.

기본 평가 범주 가중치



출결

30%



참여

30%



선언문

40%

20%
최저

50%
최고



평가 기준

학기 초반에 우리 수업의 모든 구성원은 이 수업의 평가 기준을 협력하여 결정할 것입니다. 평가 기준은 각 평가 범주에 대해 자신을 평가하는 데 사용되는 평가 기준 지시문(rubric)의 형태로 구성될 겁니다. 초안은 LearnUs를 통해 공유되며, 여러분은 이를 검토하고 직접 수정할 수 있게 되어 있을 겁니다. 그러나 평가 범주의 가중치 설정과 달리, 평가 기준은 자신뿐만 아니라 모든 수강생에

게 적용됩니다. 그러므로 모든 학생이 자신의 최종 성적을 결정하는 데 더 큰 비중을 가지는 평가 범주를 선택할 수 있지만, 모든 수강생은 동일한 기준에 따라 자신을 평가하게 됩니다.

생성형 AI 사용에 대하여

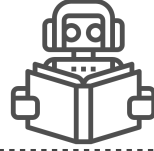

인공지능은 쓸 만할 용도가 있지만, 자신의 사고를 AI에 맡기는 것은 그렇지 않다. 이 수업에서 AI 생성 콘텐츠는 수락되지 않으며, 대학의 표절 정책에 따라 처벌될 수 있습니다. 여러분은 무엇을 배우기 위해 이 수업에 자발적으로 등록 하셨습니다. 따라서 생성형 AI의 편리함으로 유혹에 빠지지 않고 자신의 노력으로 성장할 기회를 놓치지 말았으면 합니다.

번역을 위한 인공지능의 사용은?

저는 여러분의 생각과 관점을 진심으로 알고 싶습니다. 여러분이 하고 싶은 말도 듣고 싶기 때문에 저의 제한된 시간과 에너지를 많이 기울이며 여러분에게 유익한 피드백을 제공하도록 노력하기도 합니다. 그래서 여러분의 수업 경험이 최대한 의미 있는 시간이 될 수 있도록 과제를 작성하거나 저와 소통을 할 때에 영어나 한국어의 사용에 대한 선택권을 드립니다.

여러분은 어렵고 시간도 많이 걸리더라도 영어로 과제를 작성해 보도록 도전해 보기를 권장합니다. 완벽한 문법이나 우아한 표현을 사용하지 않아도 됩니다. 저는 AI가 생성하는 단조롭고 맛없는 단어의 조합보다는 불완전한 영어를 읽는 것을 더 선호합니다. AI를 사용하여 번역하고 싶다면, 가능한 한 최선을 다해 직접 작성하거나 그냥 한국어로 작성하는 것이 낫겠다고 생각합니다. 영어와 한국어를 섞어서 써도 상관없습니다. 어느 언어로도 능숙하지 않더라도, 그 능력은 여러분의 성적에 영향을 미치지 않습니다.

이러한 선택권이 주어졌으니, 번역도 AI에 맡길 필요도 없을 겁니다. 저는 여러분이 표현하고자 하는 무엇이라도 이해하기 위해 실제 시간과 에너지를 기울이는 인간입니다. 따라서 과제를 쓸 때 우리의 인간성을 존중해 주시면 감사하겠습니다. ❀

수업 모듈

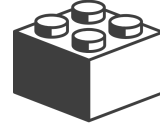

강좌 소개



1주차

(3월 2일 ~ 8일)

- ▶ 강좌 소개
- ▶ 수업계획서 둘러보기
- ▶ 소개용 설문조사
- ▶ 평가 기준 정하기

메타철학



2주차

(3월 9일 ~ 15일)

- ▶ 철학이란 무엇인가? 교육이란 무엇인가?
- ▶ 철학과 철학적 연구는 교육에서 어떤 역할을 하나요?
- ▶ 어떻게 하면 교육 철학을 다원적으로 조사할 수 있을까요?

교육의 목적과 수단



3~4주차

(3월 16일 ~ 29일)

- ▶ 교육 철학의 기본 개념들
- ▶ 교육에서 목적과 수단의 관계, 그리고 그 결정에 관련된 중요한 조건과 결과
- ▶ 세계 각지에서 주목할 만한 교육 철학의 패러다임
- ▶ 다원적으로 조사할 수 있기 위한 일반적이고 포괄적인 교육 철학의 개념을 확립할 수 있나요?

배움, 탐구 그리고 사고



5~7주차

(3월 30일 ~ 4월 19일)

- ▶ 배움, 탐구 그리고 사고의 존재론적 토대
- ▶ 진리와 지식의 다양한 이론 및 교육에 미치는 영향
- ▶ 비판적 사고 개념에 관련된 논란들
- ▶ 교육과 사회 전반에서 인공지능의 존재와 도입에 관련된 다양한 철학적 문제점들

유소년기 철학 및 아동권리



9주차

(4월 27일 ~ 5월 3일)

- ▶ 어린 시절에 대한 우리의 개념이 교육의 이론, 실천, 그리고 제도에 미치는 영향은 어떤가요?
- ▶ 어린이에 대한 우리의 도덕적 의무가 법적 의무보다 더 큰가요?
- ▶ 어린 시절이 왜 특별한가? 어린 시절이 국제법에 보호되는 이유는 무엇일까요?
- ▶ 어린 시절이 인간, 존재, 사회, 교육 등에 대한 우리의 관점을 어떻게 문제화시킬 수 있을까요?

현대 다원 사회에서의 의무 교육



10주차

(5월 4일 ~ 10일)

- ▶ 다문화주의와 세계시민주의 맥락에서 도덕 및 시민 교육의 윤리
- ▶ 학교 교육의 철학: 형식 교육, 비형식 교육, 그리고 숨겨진 교육 과정.
- ▶ 여성주의와 배려교육의 공헌들
- ▶ 교육은 문화의 재생산인가? 재생인가?

교육의 비대칭성

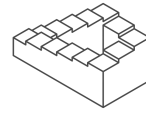

11~12주차
(5월 11일 ~ 24일)

- ▶ 비판적 교육학 그리고 교육에서 인종, 계층, 성별의 결말들
- ▶ 현대 산업 사회에서 교육 평등이 가능한가요?
- ▶ 전 세계 교육에 미치는 신자유주의의 영향
- ▶ 문해력의 문제: 미디어 문해력, 기술 문해력, 정보 문해력, 문화 문해력 등 등
- ▶ 과학자와 과학 연구의 검열 및 조작
- ▶ 비공식 교육의 증가하는 중요성: 탈진실, 오정보, 대중 및 소셜 미디어를 통한 조건화

포괄적 성교육의 철학적 의의



13주차
(5월 25일 ~ 31일)

- ▶ 포괄적 성교육에 대한 민주 사회의 도덕적 의무
- ▶ 성, 젠더 또는 인격의 존재론, 그리고 교육에서 정체성 정치의 불가피성
- ▶ 성폭력, 차별 그리고 불평등의 예방과 해소에 관한 교육의 역할

증립성의 신화 및 교육의 다른 역설들



14주차

(6월 1일 ~ 7일)

- ▶ 죽음 교육
- ▶ 생태학 및 환경교육
- ▶ 의무 교육에서 종교와 정치의 이중성: 명시적 주제와 암묵적 텍스트

민주주의 교육의 적들

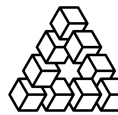

15주차

(6월 8일 ~ 14일)

- ▶ 생활 방식으로서의 민주주의 對 대의 정치 제도로서의 민주주의
- ▶ 민주주의 교육 또는 민주 사회의 조건들
- ▶ 생활 방식으로서의 민주주의를 가로막는 사회적 또는 교육적 요소
- ▶ 개인과 공동체의 경험의 재구성
- ▶ 21세기에서 민주주의 교육의 가능성 🌸

교수에 대하여



미국 캘리포니아 주 북쪽에서 태어나고 자랐다



2013년에 University of Hawaii에서 Liberal Studies 학사 학위 취득



2009년에 순천향대학교에서 한 학기 동안 유학했다.

2011년에 중앙대학교에서 1년 동안 유학했다.

2022년에 연세대학교에서 교육학 박사 학위 취득

2023년에 귀화하여 한국 국적 취득

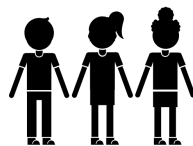

세 아이의 아빠 (만 8살, 5살, 3살)

